

Name: _____
 Datum: _____
 Strecke: _____

STRECKENEIGENSCHAFTEN			Bedingungen: _____	WETTER
Größe:	groß / weit	mittel	klein / eng	
Grip / Traktion:	hoch	mittel	gering	
Streckenbelag:	eben	mittel	löchrig _____ % Rasengitteranteil	

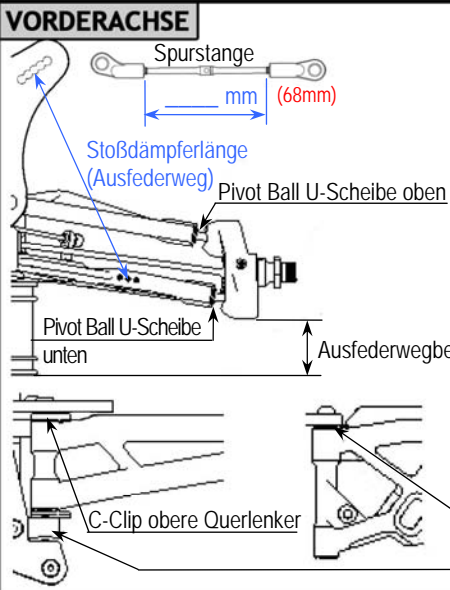

Pivot-Ball Unterlegscheibe oben: _____ mm (1 mm)
 Pivot-Ball Unterlegscheibe unten: _____ mm (1 mm)
 C-Clip obere Querlenker: _____ mm (2 mm)
 C-Clip untere Querlenker: _____ mm (1 mm)
 Vorspur negativ (Nachspur): _____ ° (außen 1°)
 Ausfederwegbegrenzung: _____ mm
 Stoßdämpferlänge: _____ mm
 Stabilisator: _____ mm (2,5mm)

Querlenkerhalter hinten / unten (Kickup):
 0 1

Querlenkerhalter vorne / unten (E0154A):

C-Clip untere Querlenker

Querlenkerhalter hinten / oben (E0148A, E0148B):

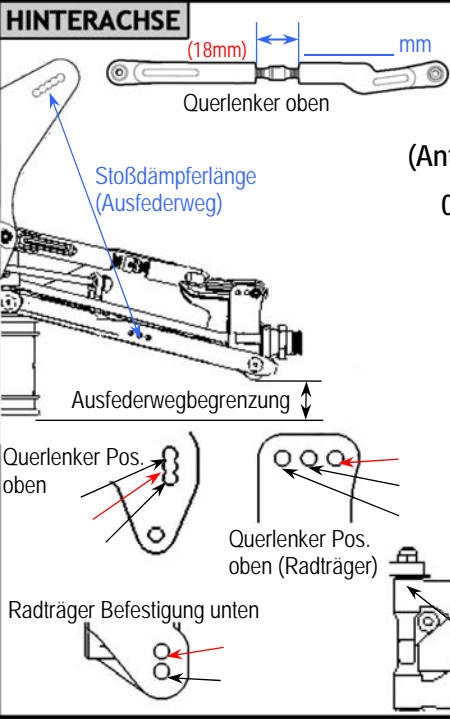
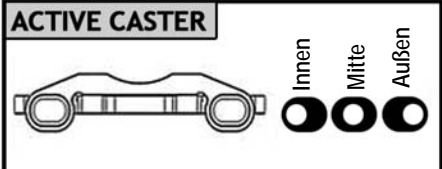
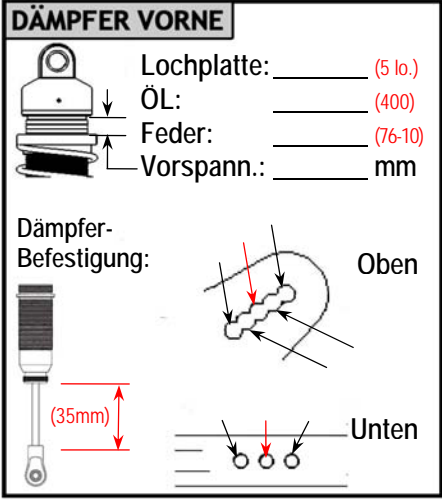

Sturz: _____ ° (-2°)
 Stoßdämpferlänge: _____ mm
 Querlenkerhalter hinten / unten: (Antisquat) _____
 0 1 Vorspur: _____ ° (2,75°)
 Ausfederwegbegrenzung: _____ mm
 Stabilisator: _____ mm (2,9mm)
 Antisquat (E0111C, E001D)

Radträger: E0152 (Kunststoff) / E0173 (Aluminium)

Radstand: _____ mm (2,5mm)
 Front

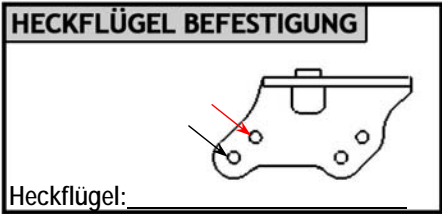
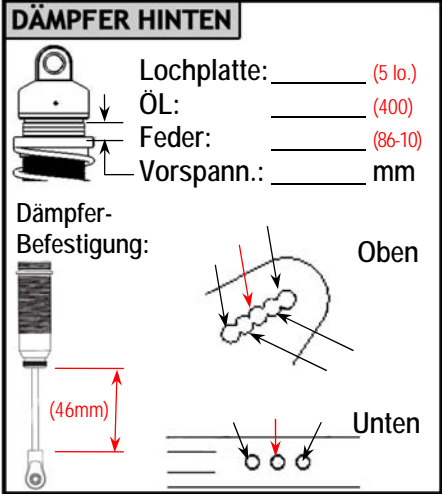

MOTOR Typ: _____
 Krümmer: _____ Venturi: _____
 Kerze: _____ Sprit: _____
 Reso: _____

DIFF-ÖLE

Front: (10.000) _____ Sonstiges: _____
 Mitte: (5.000) _____ Sonstiges: _____
 Heck: (3.000) _____ Sonstiges: _____

REIFEN Front: _____ Heck: _____
 Reifen: _____ Reifen: _____
 Felge: _____ Felge: _____
 Einlage: _____ Einlage: _____

KUPPLUNG Belag: Alu: _____
 Carbon: _____
 Feder: _____ mm Typ: _____
 Glocke / Hauptzahnrad: (13/46) _____ / _____

ERGEBNIS

Platzierung: _____
 Zeit / Runden: _____
 Rundenzeit: _____
 Beste Runde: _____

SONSTIGES

