

Name: \_\_\_\_\_  
 Datum: \_\_\_\_\_  
 Strecke: \_\_\_\_\_

STRECKENEIGENSCHAFTEN			Bedingungen: _____	WETTER
Größe:	groß / weit	mittel	klein / eng	
Grip / Traktion:	hoch	mittel	gering	
Streckenbelag:	eben	mittel	löchrig _____ % Rasengitteranteil	

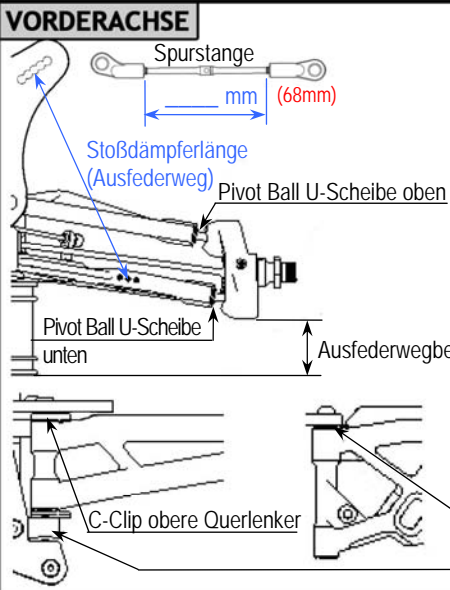

Pivot-Ball Unterlegscheibe oben: \_\_\_\_\_ mm (1 mm)  
 Pivot-Ball Unterlegscheibe unten: \_\_\_\_\_ mm (1 mm)  
 C-Clip obere Querlenker: \_\_\_\_\_ mm (2 mm)  
 C-Clip untere Querlenker: \_\_\_\_\_ mm (1 mm)  
 Vorspur negativ (Nachspur): \_\_\_\_\_ ° (außen 1°)  
 Ausfederwegbegrenzung: \_\_\_\_\_ mm  
 Stoßdämpferlänge: \_\_\_\_\_ mm  
 Stabilisator: \_\_\_\_\_ mm (2,5mm)

Querlenkerhalter hinten / unten (Kickup):  
 0  1

Querlenkerhalter vorne / unten (E0154A):

C-Clip untere Querlenker

Querlenkerhalter hinten / oben (E0148A, E0148B):

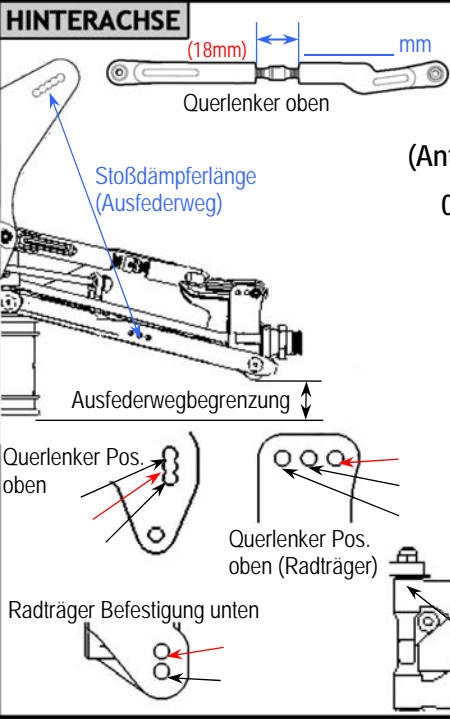
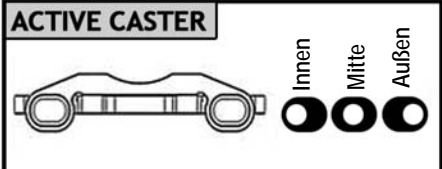
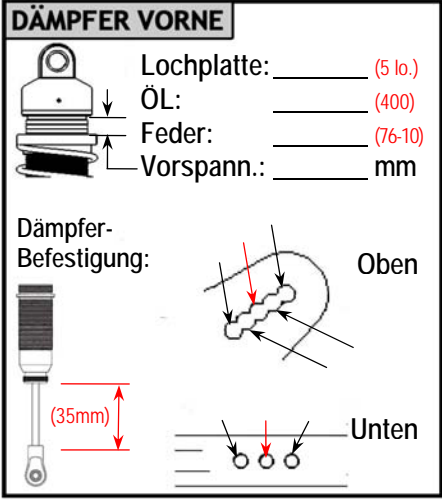

Sturz: \_\_\_\_\_ ° (-2°)  
 Stoßdämpferlänge: \_\_\_\_\_ mm  
 Querlenkerhalter hinten / unten: (Antisquat) \_\_\_\_\_  
 0  1  Vorspur: \_\_\_\_\_ ° (2,75°)  
 Ausfederwegbegrenzung: \_\_\_\_\_ mm  
 Stabilisator: \_\_\_\_\_ mm (2,9mm)  
 Antisquat (E0111C, E001D)

Radträger: E0152 (Kunststoff) / E0173 (Aluminium)

Radstand: \_\_\_\_\_ mm (2,5mm)  
 Front

C-Clip untere Querlenker: \_\_\_\_\_ mm (0mm)

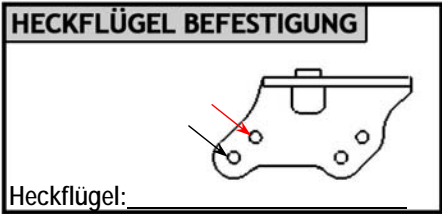
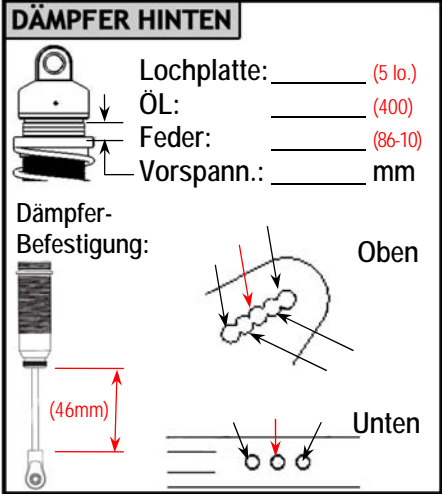

**MOTOR** Typ: \_\_\_\_\_  
 Krümmer: \_\_\_\_\_ Venturi: \_\_\_\_\_  
 Kerze: \_\_\_\_\_ Sprit: \_\_\_\_\_  
 Reso: \_\_\_\_\_

**DIFF-ÖLE**

Front: (10.000) \_\_\_\_\_ Sonstiges: \_\_\_\_\_  
 Mitte: (5.000) \_\_\_\_\_ Sonstiges: \_\_\_\_\_  
 Heck: (3.000) \_\_\_\_\_ Sonstiges: \_\_\_\_\_

**REIFEN** Front: \_\_\_\_\_ Heck: \_\_\_\_\_  
 Reifen: \_\_\_\_\_ Reifen: \_\_\_\_\_  
 Felge: \_\_\_\_\_ Felge: \_\_\_\_\_  
 Einlage: \_\_\_\_\_ Einlage: \_\_\_\_\_

**KUPPLUNG** Belag: Alu: \_\_\_\_\_  
 Carbon: \_\_\_\_\_  
 Feder: \_\_\_\_\_ mm Typ: \_\_\_\_\_  
 Glocke / Hauptzahnrad: (13/46) \_\_\_\_\_ / \_\_\_\_\_

**ERGEBNIS**

Platzierung: \_\_\_\_\_  
 Zeit / Runden: \_\_\_\_\_  
 Rundenzeit: \_\_\_\_\_  
 Beste Runde: \_\_\_\_\_

**SONSTIGES**

\_\_\_\_\_  
 \_\_\_\_\_  
 \_\_\_\_\_